

Precautions

- 1.Keep and store the product away from the reach of children.
- 2.Check the component list and condition of the product before installation. If there is any problem, contact the shop where you purchased to get a replacement or refund.
- 3.RAIJINTEK Co., Ltd. is not responsible for any damages due to external causes, including but not limited to, improper use, problems with electrical power, accident, neglect, alteration, repair, improper installation, and improper testing.
- 4.CPU and motherboard are subject to damage if the product is incorrectly installed.

Vorsichtsmaßnahmen

1. Kindersicher aufbewahren.
2. Prüfen Sie vor der Installation die Komponentenliste und den Zustand des Produktes. Sollte es dabei ein Problem geben, wenden Sie sich an Ihren Händler zwecks Austauschs bzw. Rückerstattung.
3. RAIJINTEK Co., Ltd. haftet nicht für Beschädigungen durch äußere Einflüsse, einschließlich aber nicht beschränkt auf unsachgemäßen Gebrauch, Stromversorgungsprobleme, Unfall, Nachlässigkeit, Modifikationen, Reparaturen, unsachgemäße Installation und unsachgemäße Überprüfung.
4. Bei unsachgemäßer Installation können CPU und Motherboard beschädigt werden.

Précautions

1. Conservez et stockez le produit hors de portée des enfants.
2. Vérifiez la liste des composants et l'état du produit avant installation. En cas de problème, contactez le magasin où vous l'avez acheté pour obtenir un remplacement ou un remboursement.
3. RAIJINTEK Co., Ltd. n'est pas responsable des dégâts dus à des causes externes, y compris mais non limité à, une mauvaise utilisation, des problèmes d'alimentation électrique, un accident, une négligence, une modification, une réparation, une installation incorrecte ou un mauvais test.
4. Le CPU et le carte mère sont sujets à dégâts si le produit est mal installé.

Precauciones

1. Mantenga el producto almacenado fuera del alcance de los niños.
2. Revise la lista de componentes y la condición de los productos antes de la instalación. Si hay algún problema contacte la tienda donde fue comprado para que le reemplacen el producto o le devuelvan su dinero.
3. RAIJINTEK Co., Ltd. no es responsable por daños debido a causas externas, como, uso indebido, problemas con la corriente eléctrica, accidentes, negligencias, alteración, reparación, instalación indebida y testeo indebido.
4. El procesador y placa madre pueden sufrir daños si el producto es indebidamente instalado.

Precauzioni

1. Tenere il prodotto fuori dalla portata dei bambini.
2. Controllare la completezza della dotazione e le condizioni del prodotto prima dell'installazione. Se dovessero esserci parti mancanti o danni contattare immediatamente il rivenditore per la sostituzione o il rimborso.
3. RAIJINTEK Co. Ltd. non è responsabile di danni dipendenti da cause esterne, inclusi uso improprio, problemi con la corrente elettrica, cadute accidentali, negligenza, alterazione, tentativi di riparazione o errata installazione / testing.
4. Le CPU e le schede madri possono essere soggette a danneggiamento in caso di errata installazione.

- Heat-sink × 1
- Heat-sink × 1
- Radiateur × 1
- Disipador × 1
- Dissipatore × 1
- ラジエータ本体 × 1
- 散热器本体 × 1
- Радиатор × 1
- Radyatör × 1
- Dissipador de calor × 1

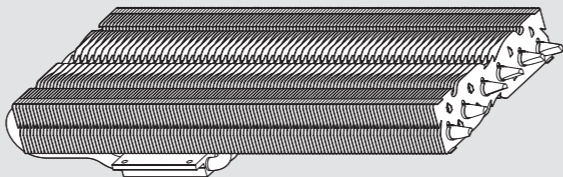

- Back Plate × 1
- Back Plate × 1
- Back Plate × 1
- Placa trasera × 1
- Back Plate × 1
- バックプレート × 1
- 背板 × 1
- Задняя панель × 1
- Arka Plaka × 1
- Placa trasera × 1

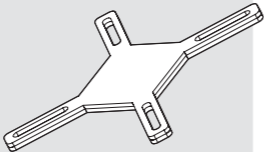

- Copper Chip Heat-sink A × 2
- Kupfer Chip Heat-sink A × 2
- Cuivre Dissipateur de puce A × 2
- Cobre Dissipador para chip A × 2
- Rame Dissipatore Chip A × 2
- 銅製ヒートシンク A × 2
- 銅製散熱晶片 A × 2
- Медь Радиатор для чипов A × 2
- Bakır Yonga soğutucu A × 2
- Cobre Dissipador de calor A para Chip × 2

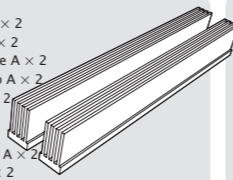

- Copper Chip Heat-sink B × 1
- Kupfer Chip Heat-sink B × 1
- Cuivre Dissipateur de puce B × 1
- Cobre Dissipador para chip B × 1
- Rame Dissipatore Chip B × 1
- 銅製ヒートシンク B × 1
- 銅製散熱晶片 B × 1
- Медь Радиатор для чипов B × 1
- Bakır Yonga soğutucu B × 1
- Cobre Dissipador de calor B para Chip × 1

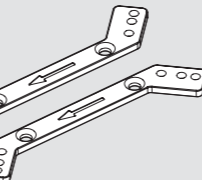

- Chip Heat-sink C × 1
- Chip Heat-sink C × 1
- Dissipateur de puce C × 1
- Disipador para chip C × 1
- Dissipatore Chip C × 1
- ヒートシンク C × 1
- 散熱晶片 C × 1
- Радиатор для чипов C × 1
- Yonga soğutucu C × 1
- Dissipador de calor C para Chip × 1

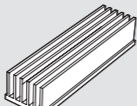

- Chip Heat-sink D × 1
- Chip Heat-sink D × 1
- Dissipateur de puce D × 1
- Disipador para chip D × 1
- Dissipatore Chip D × 1
- ヒートシンク D × 1
- 散熱晶片 D × 1
- Радиатор для чипов D × 1
- Yonga soğutucu D × 1
- Dissipador de calor D para Chip × 1

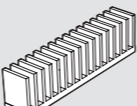

- Chip Heat-sink E × 6
- Chip Heat-sink E × 6
- Dissipateur de puce E × 6
- Disipador para chip E × 6
- Dissipatore Chip E × 6
- ヒートシンク E × 6
- 散熱晶片 E × 6
- Радиатор для чипов E × 6
- Yonga soğutucu E × 6
- Dissipador de calor E para Chip × 6



- Thermal pad × 3
- Thermal Pad × 3
- Pad thermique × 3
- Thermal pad × 3
- Pad termico × 3
- 熱伝導シート × 3
- 散熱貼片 × 3
- Теплопроводная прокладка × 3
- Isiya dayanıklı şerit × 3
- Pad térmico × 3

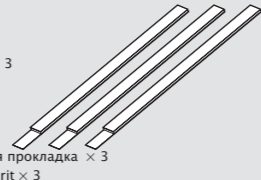

- Thermal pad B × 2
- Thermal Pad B × 2
- Pad thermique B × 2
- Thermal pad B × 2
- Pad termico B × 2
- 熱伝導シート B × 2
- 散熱貼片 B × 2
- Теплопроводная прокладка B × 2
- Isiya dayanıklı şerit B × 2
- Pad térmico B × 2

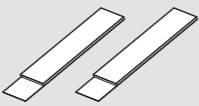

- M3 screw × 4
- M3 Schrauben × 4
- Vis M3 × 4
- Tornillo M3 × 4
- Viti M3 × 4
- M3 ネジ × 4
- M3 螺絲 × 4
- Болты M3 × 4
- M3 vida × 4
- Parafuso M3 × 4

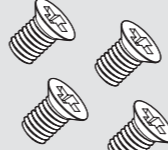

- Hexagonal screw × 4
- Hexagonal Schraube × 4
- Vis hexagonale × 4
- Tornillo Hexagonal × 4
- Viti esagonali × 4
- 六角形スタッド × 4
- 六角螺柱 × 4
- Шестигранная стойка × 4
- Altigen vida × 4
- Parafuso hexagonal × 4

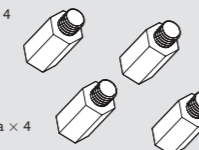

- Spring screw × 4
- Schraube mit Feder × 4
- Vis à ressort × 4
- Tornillo con muelle × 4
- Viti a molla × 4
- スプリングネジ × 4
- 彈簧螺絲 × 4
- Болты с пружинной × 4
- Yayli vida × 4
- Parafuso de mola × 4



- Platic myla × 4
- Beilagscheibe aus Plastik × 4
- Rondelle en plastique × 4
- Arandela × 4
- Rondelle in plastica × 4
- Пластиковый шайба × 4
- 塑膠墊片 × 4
- Пластиковая шайба × 4
- Plastik pul × 4
- Espaçador adesivo para backplate × 4

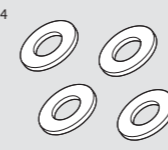

- 12025 Fan Clip × 4
- 12025 Fan Clip × 4
- 12025 Clip de ventilateur × 4
- 12025 Clip de ventilador × 4
- 12025 Clip per le ventole × 4
- 12025 ファンクリップ × 4
- 12025 風扇線扣 × 4
- 12025 Клипсы для крепления вентилятора × 4
- 12025 Fan klipsi × 4
- Clipe Ventoinha 12025 × 4



- 12013 Fan Clip × 4
- 12013 Fan Clip × 4
- 12013 Clip de ventilateur × 4
- 12013 Clip de ventilador × 4
- 12013 Clip per le ventole × 4
- 12013 ファンクリップ × 4
- 12013 風扇線扣 × 4
- 12013 Клипсы для крепления вентилятора × 4
- 12013 Fan klipsi × 4
- Clipe Ventoinha 12013 × 4



- Thermal grease × 1
- Wärmeleitpaste × 1
- Pâte thermique × 1
- Pasta térmica × 1
- Pasta termica × 1
- 放熱グリース × 1
- 導熱膏 × 1
- Теплопроводная паста × 1
- Termal macun × 1
- Pasta térmica × 1

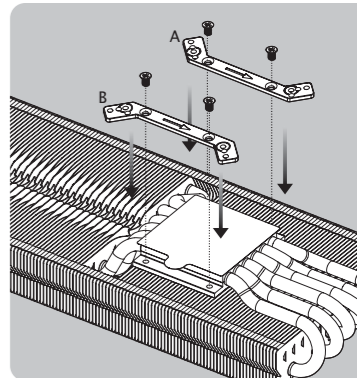
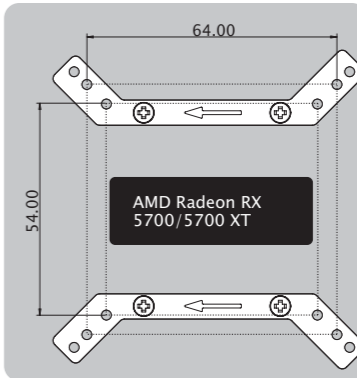
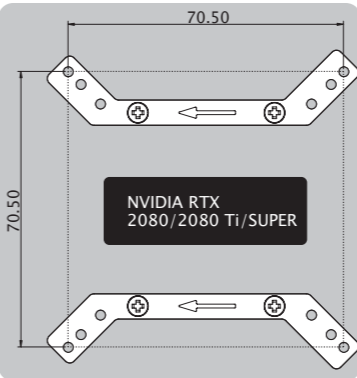
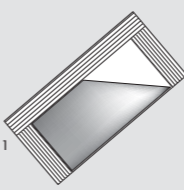

Before installation, check the type of GPU of VGA card; According to each type of GPU, find the relative hole position as following figure.

Prüfen Sie die GPU Version Ihrer Grafikkarte vor der Installation; Gleichen Sie je nach GPU Typ, die Lochführungen des GPU Sockels wie unten ab.

Avant de monter le radiateur, vérifiez la référence de votre GPU. En vous référant aux schémas ci-dessous, choisissez les trous de fixation correspondant à votre GPU.

Antes de la instalación, compruebe el tipo de chip gráfica de la tarjeta VGA; De acuerdo con cada tipo de GPU, encontrará la posición del agujero relativa a la siguiente figura.

Prima dell'installazione, controllare il modello di GPU della scheda grafica (VGA); Secondo ciascuno tipo di GPU, trova i relative fori come mostrato in figura.

グラフィックスカードの穴を確認してから、取り付けてください。

安裝前請先確定顯示卡孔位。

Перед тем, как начать установку, определите тип графического процессора (GPU) вашей видеокарты. Для каждого типа графического процессора определите соответствующие позиции монтажных отверстий, как это изображено на картинке ниже.

Kurulumdan önce ekran kartındaki GPU tipini kontrol edin. Her GPU tipine göre ilgili montaj deliklerini aşağıdan tespit edin.

Antes da instalação, verifique o tipo de GPU da placa VGA; De acordo com cada tipo de GPU, encontre a posição do furo relativa conforme figura abaixo.

Pay attention to the arrow direction on clips before using M3 screws to fasten Clip A, B to heat-sink base.

Prüfen Sie die Ausrichtung der Pfeile der Clips, bevor Sie die M3 Schrauben fest zurren um die Clips A & B auf der Heatsink Base anzubringen.

En vous orientant avec les flèches dessinées sur les clips, fixez les clips A et B au radiateur avec les vis M3.

Pon atención en la dirección de los clips después de usar los tornillos M3 sobre los clips A y B en la base del disipador.

Prestare attenzione alla direzione delle frecce sulla clip prima di utilizzare le viti M3 per fissare le Clip A, B alla base del dissipatore.

クリップAとBをM3ネジでラジエータに固定する。クリップの矢印方向を確認してください。

將扣具A、B以M3螺絲鎖固在散热器上。請注意扣具箭頭方向。

Перед установкой креплений A, B к основанию, убедитесь в правильности их направления. После чего их необходимо закрепить при помощи болтов M3.

Klips A ve B'yi M3 vidalarla radyatöre sabitlemeden önce klipste yer alan ok yönlerine dikkat edin.

Preste atenção na direção da seta nos cliques antes de usar parafusos M3 para apertar Clipe A, B à base do dissipador de calor.

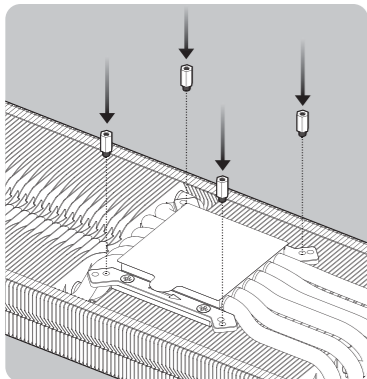

Check the relative hole position of GPU before fasten hexagonal screws to clips.

Prüfen Sie die Lochpositionen der GPU bevor Sie die hexagonalen Schrauben der Clips fest ziehen.

Vérifiez la position des trous de fixation (correspondant au GPU) avant de fixer les vis hexagonales sur les clips.

Compruebe la posición del agujero de su tarjeta gráfica antes de intentar encajar el dissipador.

Controllare la posizione dei fori relativi alla GPU prima di fissare le viti esagonali alle clip.

六角形ネジをグラフィックスカードの穴に締めてください。

將六角螺絲鎖固在扣具上相對應顯示卡孔位的螺絲孔。

Убедитесь, что расположение монтажных отверстий соответствует типу вашего графического процессора, после чего вкрутите шестигранные стойки.

Altıgen vidaları kliplere vidalamadan önce GPU üzerindeki ilgili delikleri kontrol edin.

Verifique a posição do furo relativa da GPU, antes de apertar os parafusos hexagonais aos cliques.

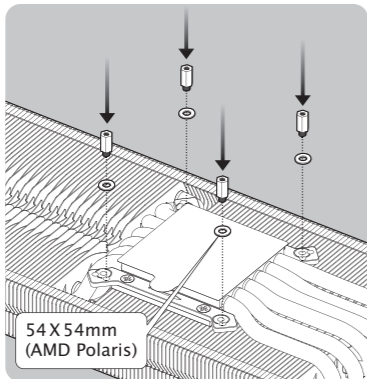

If the hole position is 54×54mm – AMD Polaris chip, insert plastic mylar between hexagonal screws and clips.

Sollte es sich dabei um die Lochführungen 54×54mm handeln – AMD Polaris Chip, dann fügen Sie bitte die Plastikbeilagscheiben zwischen die hexagonalen Schrauben und den Clips ein.

S'il s'agit de la disposition en 54×54mm puce AMD Polaris, insérez les rondelles en plastique entre les vis hexagonales et les clips.

Si la posición es de 54×54mm – AMD Polaris chip, inserte la arandela de plástico sobre los tornillos, tal como explicamos en la siguiente imagen.

Se la posizione dei fori è 54×54 millimetri ovvero chip AMD Polaris, inserire le rondelle di plastica tra le viti esagonali e le clips esagonali.

グラフィックスカードの穴が54 x 54mmの場合は、六角形ネジとクリップの間にプラスチックワシヤツを入れてください。

若顯示卡孔位為54×54mm，則需在六角螺絲與扣具間，加入塑膠墊片。

Если расположение соответствует 54×54мм, в случае с графическим процессором AMD Polaris, используйте пластиковые шайбы между шестигранными стойками и креплением.

Delik konumu 54×54 mm ise yani AMD Polaris GPU ise altıgen vidalarla klipler arasında plastik pul koyun.

Se a posição de furos é de 54×54 milímetros – chip de AMD Polaris– insira o espaçador adesivo de plástico entre os parafusos hexagonais e cliques.

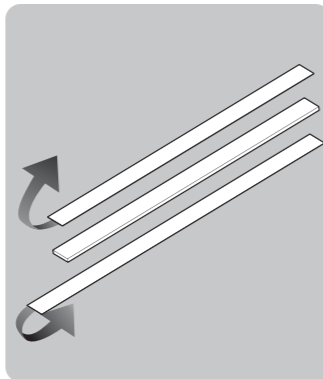

Peel off the film from Thermal pad. Paste Chip heat-sink A & C on chips by Thermal twin adhesive A & C. Before Installing VRM heat-sink on VRM by thermal pad and spring screw, peel off the film from Thermal pad.

Peel off the film from Thermal pad. Setzen Sie den Chip Heatsink A & C auf die Chips mit dem Thermal Pad (beidseitig klebend) A&C. Entfernen Sie den Schutzfilm des VRM Heatsinks (unten), bevor Sie diesen auf VRM's mit dem Thermal Pad aufsetzen und mit den Schrauben und Federn fixieren.

Retirez les films des pads thermiques. Collez les dissipateurs de puces A et C, à l'aide des autocollants double face A et C, sur les puces correspondantes. Avant d'installer les dissipateurs des VRM à l'aide du pad thermique avec les vis à ressort, retirez le film protecteur du pad thermique.

Despegar la película de las almohadillas térmicas. Pegue los disipadores para chip A y C con el compuesto térmica A y C. A continuación instale los disipadores VRM en la zona de los VRM con el pegamento y los tornillos estilo broches. No olvide de insertar el thermal pad por un excelente contacto.

Staccare la pellicola protettiva dal pad termico. Incollare i dissipatori di calore A & C sui pad termici biadesivi A & C. Prima di installare il dissipatore per i VRM con le viti a molla rimuovere la pellicola dal pad termico.

まず熱伝導シートの剥離紙を外す。サーマル両面テープAとCを使って、ヒートシンクAとCをチップに貼る。まず、熱伝導シートの剥離紙を外す、そして熱伝導シートとスプリングネジを使ってVRMヒートシンクをVRMに締める。

先撕除散熱貼片的離型紙。使用導熱雙面膠A&C，將散熱貼片A&C貼在chip上。先撕除散熱貼片上的離型紙，再使用散熱貼片及彈簧螺絲將VRM散熱貼片鎖上VRM。

Снимите пленку с теплопроводной прокладки. Закрепите радиаторы для чипов A и C при помощи двухсторонних теплопроводных прокладок A и C. Перед установкой радиатора для системы питания (VRM) удалите защитную пленку с теплопроводной прокладки и закрепите радиатор.

Termal yapışkandaki şerit filmi çıkarın. Yonga soğutucu A&C'yi çift taraflı yapışkanla yongalara yapıştırın. VRM soğutucuyu termal yapışkanla VRM'ye eklemeyen ve vidalamadan önce termal katmandaki film şeridini çıkarın.

Retire o filme do pad térmico. Cole o dissipadores de calor de chip A & C nos chips com os adesivos duplos térmicos A & C. Antes de instalar o dissipador de calor de VRM sobre os chips VRM, usando o pad térmico e os parafusos de mola, retire a película protetora do pad térmico.

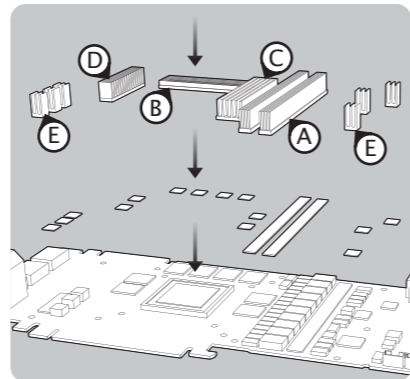

Apply thermal grease evenly to GPU. Peel off the protective film from base of Heat-sink.

Verstreichen Sie die Wärmeleitpaste gleichmässig auf der GPU. Ziehen Sie den Schutzfilm auf der Heatsink Unterseite vorsichtig ab.

Appliquez la pâte thermique uniformément sur le GPU. Retirez le film protecteur de la base du radiateur.

Aplique la pasta térmica sobre el chip gráfico. Retire el protector de la base del disipador.

Applicare la Pasta Termica sulla GPU. Staccare la pellicola protettiva dalla base del dissipatore.

放熱グリースをチップに塗ってください。ラジエータ下の保護膜を外す。

將導熱膏塗抹於晶片上。將散熱器底部保護膜撕離。

Нанесите теплопроводную пасту на графический процессор (GPU). Снимите защитную пленку с основания радиатора.

GPU üzerine eşit biçimde termal macun uygulayın. Radyatör tabanında yer alan şerit filmi çıkarın.

Aplicar pasta térmica uniformemente sobre GPU. Retire a película protetora da base do dissipador de calor.

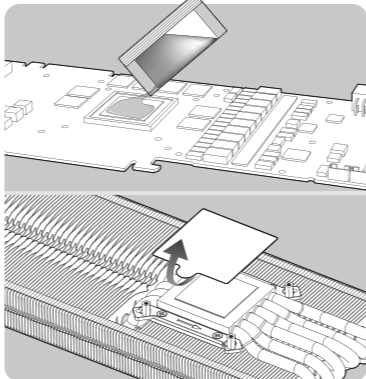

Apply thermal grease evenly to GPU. Peel off the protective film from base of Heat-sink.

Verstreichen Sie die Wärmeleitpaste gleichmässig auf der GPU. Ziehen Sie den Schutzfilm auf der Heatsink Unterseite vorsichtig ab.

Appliquez la pâte thermique uniformément sur le GPU. Retirez le film protecteur de la base du radiateur.

Aplique la pasta térmica sobre el chip gráfico. Retire el protector de la base del disipador.

Applicare la Pasta Termica sulla GPU. Staccare la pellicola protettiva dalla base del dissipatore.

放熱グリースをチップに塗ってください。ラジエータ下の保護膜を外す。

將導熱膏塗抹於晶片上。將散熱器底部保護膜撕離。

Нанесите теплопроводную пасту на графический процессор (GPU). Снимите защитную пленку с основания радиатора.

GPU üzerine eşit biçimde termal macun uygulayın. Radyatör tabanında yer alan şerit filmi çıkarın.

Aplicar pasta térmica uniformemente sobre GPU. Retire a película protetora da base do dissipador de calor.

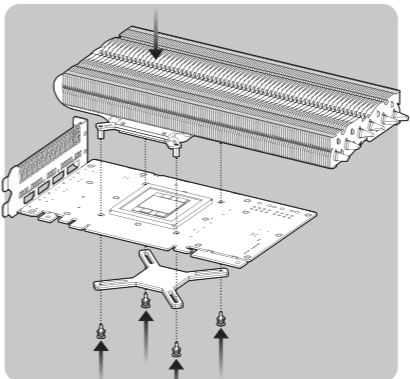

Before installation, check the hole position of VGA card. Aim the holes of back plate to the holes of VGA card, then let spring screws through back plate and VGA card.

Prüfen Sie die Position der Lochführungen auf der Grafikkarte vor der Installation. Setzen Sie die Lochführungen der Backplate genau auf die Lochführungen der Grafikkarte und führen Sie dann die Schrauben mit den Federn genau durch.

Avant l'installation, vérifiez globalement la position de la carte graphique. Juxtaposez les trous de la plaque arrière (back plate) aux trous de la carte graphique puis visser à travers la plaque arrière et la carte graphique.

Antes de la instalación, compruebe la posición de los orificios en la tarjeta VGA. Apunte los orificios de la placa posterior a los orificios de la tarjeta VGA, a continuación, insertar los tornillos de de resorte a través de la placa posterior y la tarjeta VGA

Prima di procedere con l'installazione, verificare la disposizione dei fori nella scheda video. Allineare i fori della placca posteriore (back plate) con i fori presenti sulla scheda video, ed inserire le viti con molla attraverso sia la placca posteriore che la scheda video.

設置する前に、VGAカードの穴位置を確認してください。背面プレートの穴をMBの穴に合わせ、スプリングネジを背面プレートとVGAカードに通します。

安裝前請確認顯示卡孔位，將彈簧螺絲對準由背面穿過背板與顯示卡與六角螺絲鎖固。

Montajdan önce ekran kartındaki deliklerin yerlerini kontrol edin. Arka plakada yer alan delikleri ekran kartındaki deliklere hizalayın ve ardından yaylı vidaları ekran kartı üzerinden arka plakaya geçirin.

Перед установкой проверьте расположение разьема видеокарты. Совместите отверстия задней панели с разьемами материнской платы и соедините винтами заднюю панель и видеокарту

Antes da instalação, verifique a posição dos furos da placa VGA. Aponte os orifícios da placa traseira para os buracos da placa VGA, em seguida, insira os parafusos de mola através de placa traseira e a placa de VGA

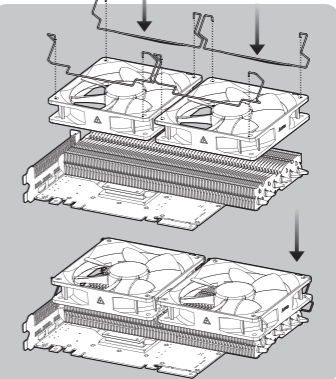

(Option: Step of fan installation) Fasten fans and fan clips on heat-sink. Installation done.

(Optional: Installationsanweisung der Lüfter) Befestigen der Lüfter und der Clips am Heatsink. Installation durchgeführt.

(Optionnel: étape de l'installation des ventilateurs) Fixez les ventilateurs au radiateur avec les clips prévus à cet usage. Montage terminé.

(Opción: Pasos para instalar ventiladores) Fije los clips de ventiladores sobre el disipador gráfico. Instalación finalizada.

(Opzione: Passaggio per l'installazione delle ventole) Agganciare le ventole con le clip metalliche al corpo del dissipatore. Installazione Completata.

ファンとラジエータをファンクリップで締める。完成!

(選配：風扇安裝)以線扣將風扇與散熱器扣合。完成!

(Дополнительно: установка вентиляторов) Закрепите вентиляторы при помощи клипс. Установка завершена.

(Opsiyonel: Fan kurulumuna geçin) Fanları sıkıca sabitleyin ve fan klipleriyle radyatöre tutturun. Kurulumun bitmiş hali.

(Opção: Etapa da instalação ventoinha) Aperte os fás e clips ventoinha no dissipador de calor. Instalação concluída.

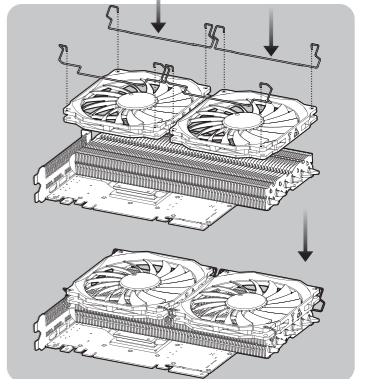

(Option: Step of fan installation) Fasten fans and fan clips on heat-sink. Installation done.

(Optional: Installationsanweisung der Lüfter) Befestigen der Lüfter und der Clips am Heatsink. Installation durchgeführt.

(Optionnel: étape de l'installation des ventilateurs) Fixez les ventilateurs au radiateur avec les clips prévus à cet usage. Montage terminé.

(Opción: Pasos para instalar ventiladores) Fije los clips de ventiladores sobre el disipador gráfico. Instalación finalizada.

(Opzione: Passaggio per l'installazione delle ventole) Agganciare le ventole con le clip metalliche al corpo del dissipatore. Installazione Completata.

ファンとラジエータをファンクリップで締める。完成!

(選配：風扇安裝)以線扣將風扇與散熱器扣合。完成!

(Дополнительно: установка вентиляторов) Закрепите вентиляторы при помощи клипс. Установка завершена.

(Opsiyonel: Fan kurulumuna geçin) Fanları sıkıca sabitleyin ve fan klipleriyle radyatöre tutturun. Kurulumun bitmiş hali.

(Opção: Etapa da instalação ventoinha) Aperte os fás e clips ventoinha no dissipador de calor. Instalação concluída.